

instructivo
horno de microondas

io mabe

lea este instructivo antes de instalar su horno de microondas



IO16MDI

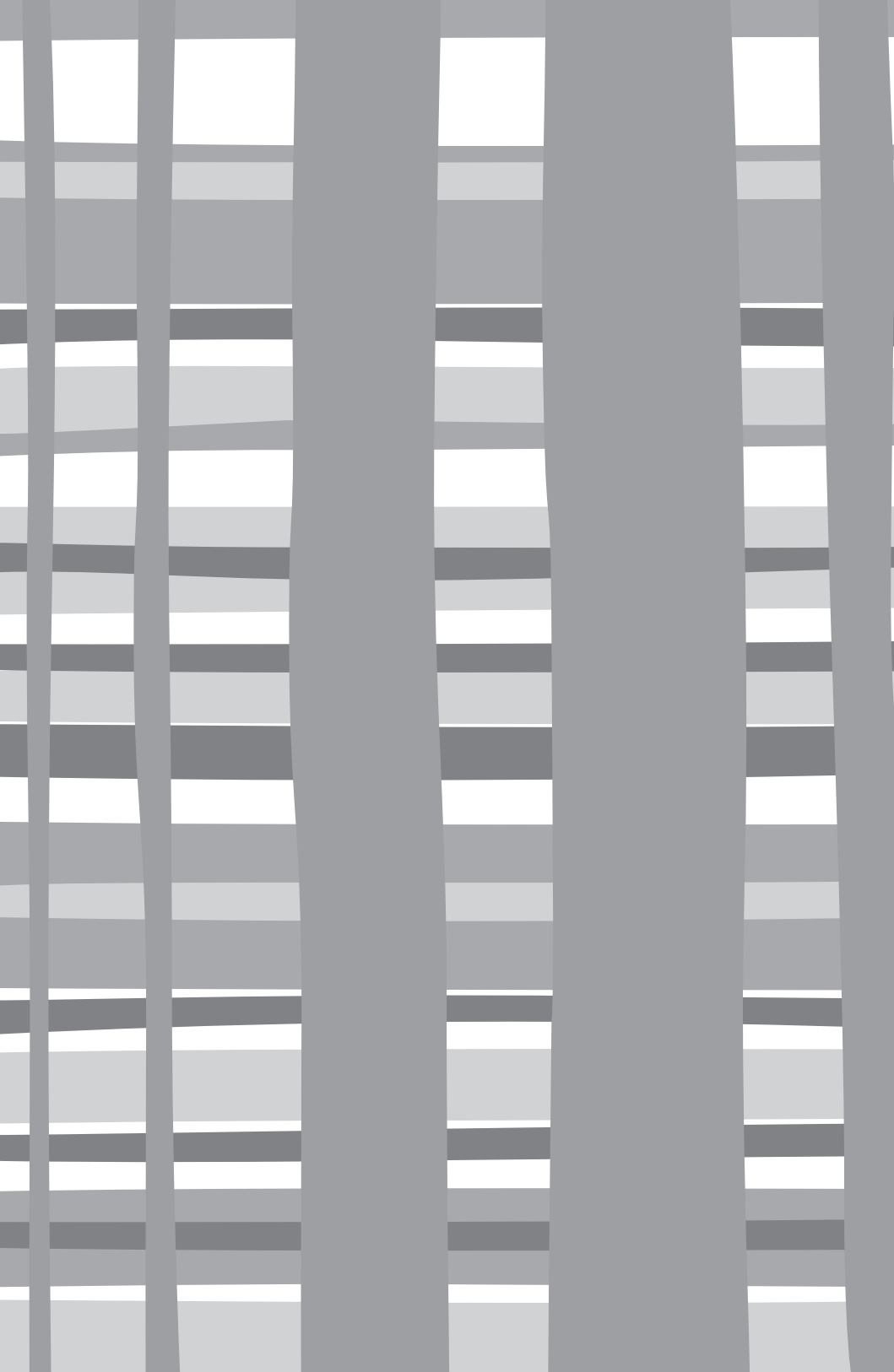

PRECAUCIONES QUE DEBEN TENERSE PARA EVITAR QUEDAR EXPUESTO A LA ENERGÍA DIRECTA DE LAS MICROONDAS

- (a) No intente operar el horno con la puerta abierta, ya que la operación en tal condición puede causarle un daño muy grave debido a la exposición directa con la energía de microondas. Es importante no obstruir los orificios de sujeción de los ganchos de seguridad de la puerta.
- (b) No coloque ningún objeto entre la puerta y el gabinete, tampoco permita la acumulación de grasa e impurezas en los orificios de sujeción de los seguros de la puerta.
- (c) No opere el horno en caso de estar dañado. Es de suma importancia que la puerta del horno cierre adecuadamente y que no esté floja, asimismo que las bisagras y los ganchos del seguro de la puerta no estén rotos, retorcidos o flojos. Si así fuese, acuda al centro de servicio autorizado.
- (d) El horno debe repararse únicamente por el personal técnico capacitado.

índice

precauciones	3
instrucciones importantes de seguridad	4
declaración sobre interferencia de radiofrecuencias de la comisión federal de comunicaciones (sólo EE.UU.)	6
instrucciones de conexión a tierra	7
instalación	7
especificaciones	8
nombres de las partes	9
procedimiento de operación	11
funciones del panel de control	12
ajuste del reloj	12
descongelado por tiempo	13
descongelado por peso	14
cocinado en una etapa	15
cocinado en dos etapas	16
alarma / encendido automático / tiempo de reposo	17
cocinado rápido	19
cocinado en un toque	19
menos, más	22
seguro con bloqueo	22
para detener el horno mientras está en funcionamiento	23
prueba de utensilios	23
utensilios para microondas	23
mantenimiento y cuidado de su horno	25
como usar el horno de microondas sin riesgo	26
antes de llevar al servicio técnico	28
preguntas y respuestas	28

instrucciones importantes de seguridad

Cuando se usan aparatos eléctricos deben seguirse ciertas reglas básicas de seguridad, incluyendo lo siguiente:

⚠ advertencia: Para reducir el riesgo de quemaduras, electrocución, incendio, daños a personas o exposición excesiva a la energía de microondas:

1. Lea todas las instrucciones antes de usar el equipo.
2. Lea y siga las indicaciones "PRECAUCIONES QUE DEBEN TENERSE PARA EVITAR QUEDAR EXPUESTO A LA ENERGÍA DIRECTA DE LAS MICROONDAS". En la página 3.
3. Este equipo debe tener una conexión de tierra. Vea "INSTRUCCIONES DE CONEXIÓN A TIERRA", en la página 7.
4. Instale o coloque este aparato, de acuerdo y únicamente con la información encontrada en el capítulo de "INSTALACIÓN" del manual de instrucciones.
5. Algunos productos tales como huevos enteros, recipientes sellados, jarras de vidrio cerradas, etc., pueden explotar en el interior del equipo, por lo tanto, no deben de usarse en este horno.
6. Use este equipo únicamente para el propósito para el cual fue diseñado, especificado en este manual. No caliente químicos corrosivos o gases en este equipo. Este tipo de horno está específicamente diseñado para calentar, cocinar o secar alimentos. No está fabricado para uso industrial o en laboratorio.
7. Como con cualquier otro electrodoméstico, es necesaria la supervisión de un adulto cuando el horno sea operado por niños.
8. No utilice el equipo si el cable de alimentación o la clavija están dañados, si no trabaja bien o si ha sufrido algún daño o golpe.
9. Este equipo debe de ser reparado únicamente por el personal de servicio calificado. Contacte de ser necesario al servicio autorizado para cualquier revisión, reparación o ajuste.

10. No bloquee o cubra cualquier salida de ventilación del equipo.

11. No use el equipo a la intemperie. No lo utilice cerca del agua - por ejemplo, cerca del fregadero, en un sótano húmedo o cerca de una alberca o similares.

12. No sumerja el cable de alimentación o la clavija en agua.

13. Mantenga el cable de alimentación alejado de superficies calientes.

14. No deje el cable de alimentación colgado sobre el borde de la mesa o mostrador.

15. Uno u otro:

a) Cuando limpie la puerta y las superficies que entran en contacto al cerrarla, use jabones o detergentes suaves, aplicados con esponja o paño suave.

b) Cuando se incluyan las instrucciones de limpieza por separado, revise las indicaciones de limpieza de la superficie (hoja o sección incluida).

16. Para reducir el riesgo de fuego dentro de horno:

a) No sobrepase el tiempo de cocción requerido. Vigile especialmente cuando utilice papel, plástico u otros materiales combustibles.

b) Retire las tiras de alambre de las bolsas de papel o plástico antes de introducir las al horno.

c) Si el contenido dentro del horno se enciende, deje la puerta del horno cerrada. Apáguelo, desconecte el cable de corriente o bien suspenda la energía general.

d) No utilice la cavidad como alacena. No deje productos de papel, utensilios de cocina o alimentos cuando no utilice el horno.

17. No use el horno de microondas para calentar químicos corrosivos (por ejemplo: sulfatos y cloratos). Los vapores de dichos químicos pueden interactuar con los contactos y resortes de las cerraduras, dañándolos de forma permanente.

18. Mantenga limpia la cubierta de la salida de microondas. Limpie el interior del horno con un trapo

suave después de usarlo. Si permite que quede grasa en la cavidad, esta podría sobrecalentarse, y provocar humo o fuego, cuando el horno sea utilizado nuevamente.

19. Nunca intente freír aceite o grasa con el horno, ya que al no poder controlar la temperatura, se puede ocasionar un incendio.

conservar este manual de instrucciones

declaración sobre interferencia de radiofrecuencias de la comisión federal de comunicaciones (sólo estados unidos de américa).

⚠ advertencia: Este equipo genera y utiliza energía de frecuencia ISM, por lo que si no es instalado y utilizado apropiadamente, conforme a las instrucciones del fabricante, podría causar interferencia en la recepción de la radio y televisión.

Este producto ha sido clasificado y probado; encontrándose que satisface los términos para un equipo ISM, según la sección 18 del reglamento FCC, que está planteada para ofrecer protección apropiada contra aquella interferencia en instalaciones residenciales. No obstante, no se garantiza que la interferencia no llegue a ocurrir en alguna instalación en particular.

Si este equipo ocasiona interferencia en la recepción de radio o televisión, la cual puede suceder al momento de encender o apagar el equipo, entonces será preciso que el usuario intente corregir dicha interferencia mediante alguna de las siguientes indicaciones:

- Reoriente la antena de recepción de radio o televisión.
- Reubique el horno de microondas con respecto al receptor.
- Aleje el horno de microondas del equipo receptor.
- Conecte el horno de microondas en una toma de corriente diferente, de forma que el horno de microondas y el receptor se alimenten de distintos circuitos eléctricos.

El FABRICANTE no es responsable por interferencias de radio o TV causadas por una MODIFICACIÓN NO AUTORIZADA al horno de microondas. Es responsabilidad del usuario corregir dicha interferencia.

instrucciones de conexión a tierra

Este equipo debe de estar conectado a tierra; ya que en caso de un corto circuito, el cable a tierra reduce el riesgo de sufrir una descarga eléctrica al proporcionar una ruta de escape a la corriente eléctrica. Por lo tanto este aparato está equipado con una clavija polarizada que contiene una terminal para la conexión a tierra, la cual debe de conectarse a un contacto que esté propiamente instalado y conectado a tierra.

⚠ advertencia: La conexión inapropiada a tierra puede ser un factor de riesgo de sufrir una descarga eléctrica. Consulte a un electricista calificado o al personal de servicio si no ha entendido completamente las instrucciones de instalación o si existe alguna duda de que el equipo esté conectado adecuadamente a tierra. Cuide también:

1. Si es necesario utilizar una extensión eléctrica entonces use únicamente extensiones de tres cables con clavija polarizada con contacto a tierra, y que a su vez el contacto de la extensión se ajuste a la clavija del equipo. La capacidad eléctrica de la extensión debe de ser cuando menos de la misma que la del cordón eléctrico del horno.

2. No use una extensión eléctrica si el cable suministrado está muy delgado, solicite a un electricista que le instale un contacto cerca del equipo.

instalación

1. examine el horno después de abrirlo.

Revise que no esté dañado, que no tenga abolladuras, que la puerta esté alineada y que la cavidad no esté rayada o abollada. Si existe algún desperfecto visible, NO INSTALE EL HORNO y notifíquelo inmediatamente a su vendedor.

2. superficie regular y estable.

Coloque el microondas sobre una superficie plana y estable.

3. ventilación.

No obstruya las rejillas de ventilación. Si estas son bloqueadas durante la operación, el horno se puede calentar excesivamente y eventualmente tener alguna falla. Para proporcionarle la adecuada ventilación, mantenga como mínimo 7 cm de espacio entre cualquier costado del horno y el lugar en donde va a instalarse.

4. manténgalo alejado de equipos de radio y televisión.

Una mala recepción de televisión e interferencia en la radio pueden presentarse si el horno está colocado cerca

de la TV, radio, antena, etc. Mantenga alejado el horno de microondas de estos equipos lo más que se pueda.

5. manténgalo alejado de equipos generadores de calor y de llaves de agua.

No coloque el equipo en lugares calurosos y húmedos, para prevenir el riesgo de incendio o de sufrir una descarga eléctrica. Así mismo no lo instale cerca de la tarja.

6. suministro de energía - revise el voltaje de su domicilio.

Este horno de microondas requiere una corriente aproximada de 15 Amperes, a 120 Volts, 60 Hz y con contacto polarizado con conexión a tierra. Este horno viene equipado con un cable de corriente corto; esto es con la intención de prevenir el riesgo de llegar a enredarse o tropezar con él. Se puede llegar a utilizar juegos de cable más largos o extensiones eléctricas, siempre y cuando se tenga el debido cuidado en su uso. Si se utiliza un cable largo o una extensión, entonces el rango eléctrico del cable (calibre) o de la extensión debe de ser por lo menos del mismo tipo que el usado en el horno. El cable de extensión debe de ser del tipo de 3 conductores. El cable largo debe de acomodarse de forma que no se pueda producir un accidente, debido al tropezar o enredarse con él y a su vez de no quedar al alcance de los niños.

7. El espacio mínimo necesario que debe haber sobre la parte superior del horno es de 10 cm.

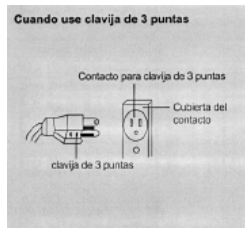
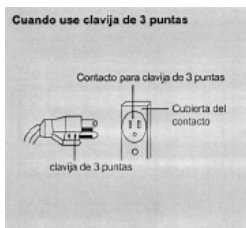

especificaciones

Tensión nominal (Volts)	127 V ~
Frecuencia nominal (Hertz)	60 Hz
Corriente nominal (Watts)	1 100 W
Potencia de entrada	1 400 W
Potencia de cocinado	1 100 W
Frecuencia de microondas	2 450 MHz
Dimensiones externas (ancho x alto x fondo)	589 mm x 339 mm x 486 mm
Dimensiones de cavidad (ancho x alto x fondo)	399 mm x 263 mm x 426 mm
Peso neto	18,5 kg aproximadamente
Cronómetro	99 minutos 99 segundos
Niveles de potencia	10 niveles
Capacidad	0,05 m ³

* Las especificaciones están sujetas a cambio sin notificación previa, por mejoras del equipo.

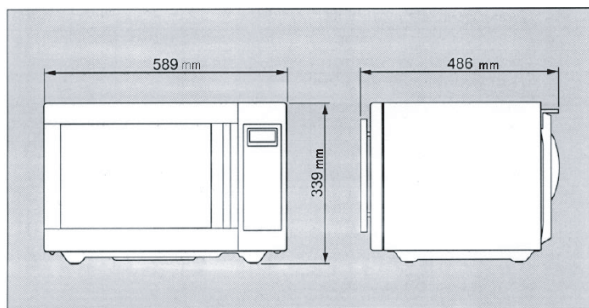

nombres de las partes

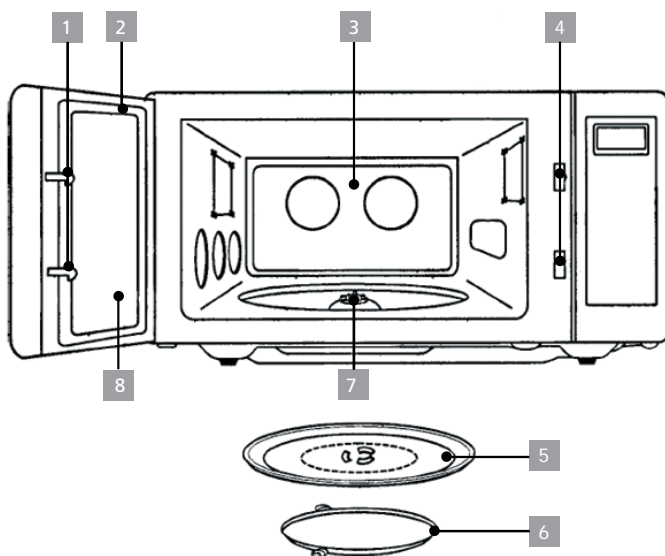

1 ganchos del seguro de la puerta: Este horno funciona solamente cuando la puerta está cerrada totalmente. Si se abre la puerta, el horno deja de funcionar y de producir microondas, hasta que la puerta se vuelve a cerrar.

2 sello de la puerta: Este sello mantiene a las microondas dentro de la cavidad y así mismo previene la fuga de éstas.

3 cavidad del horno: Cubierta protectora - Evita la salida de las microondas cuando los alimentos se cocinan.

4 sistema de sujeción con seguro: Previene que el horno funcione mientras la puerta se encuentra abierta.

5 plato de cristal: Fabricado con cristal especial, resistente al calor. El plato siempre debe colocarse en su eje antes del funcionamiento. No cocine los alimentos directamente sobre el plato.

6 arillo: Sostiene al plato de cristal para que éste pueda girar.

7 eje: En este eje debe ajustar el plato de cristal para que pueda girar durante la cocción.

8 ventanilla de puerta: Permite observar los alimentos. Esta ventanilla ha sido diseñada para permitir la vista al interior de la cavidad y al mismo tiempo impedir la salida de las microondas.

1 panel de controles

botones numéricos

Se usan para seleccionar el tiempo de cocción de los alimentos y la hora actual.

pantalla

En esta pantalla se muestra la hora del reloj, así como el tiempo de cocción, nivel de potencia y demás indicaciones.

botones de cocinado en un toque

Son usados para cocinar o recalentar fácilmente cantidades específicas de alimentos.

más

Función para agregar más tiempo de cocción con un solo toque.

menos

Función para disminuir el tiempo de cocción con un solo toque.

descongelado automático

Funciones programadas para descongelar carne, aves o pescado, según el peso.

potencia

Botón para establecer el nivel de potencia de cocinado.

descongelar

Función para descongelar cualquier tipo de alimento, mediante la indicación de tiempo.

programar

Función de uso múltiple que puede utilizarse como alarma de cocina, para la adición de tiempo de reposo o como función de encendido automático.

reloj

Para ajustar la hora del reloj.

detener/cancelar

Botón usado para detener el funcionamiento del horno o para cancelar alguna indicación no deseada.

inicio

Sirve para indicar que el horno comience su operación de cocinado; también se usa para efectuar el recalentado en intervalos de 30 segundos.

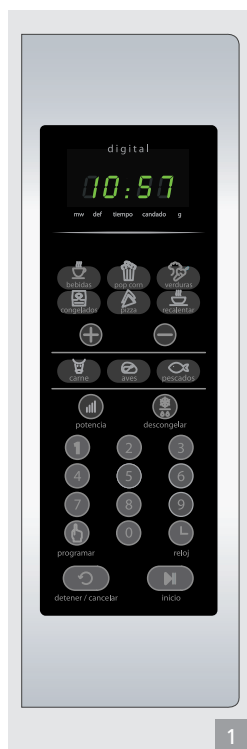

procedimiento de operación

Esta sección presenta información importante sobre el manejo del horno.

1. Revise que el suministro de energía sea monofásico de 127 V ~ 60 Hz con conexión a tierra y que proporcione una corriente de 15 Amperes.

2. Ponga los alimentos en un recipiente adecuado para microondas. Después, abra la puerta del horno y coloque el recipiente sobre el plato de cristal. El plato deberá girar y permanecer en su lugar durante la cocción de los alimentos.

3. Cierre la puerta. Asegúrese que esté bien cerrada.

- La luz interior se enciende solamente cuando el horno de microondas está en operación o cuando se abre la puerta.

- La puerta puede abrirse en cualquier momento aún cuando el horno esté operación; para hacerlo oprima el botón de apertura del panel. El horno se detendrá automáticamente. Para que el horno continúe operando, cierre la puerta y oprima el botón de INICIO.

- Cada vez que oprima alguno de los botones de las funciones del panel de control, se escuchará un sonido para reconocer la función.

- El horno cocina automáticamente en potencia máxima, a menos que se indique algún nivel de potencia inferior.

- En la pantalla se muestra la indicación “:0” tras conectar el horno en la toma de corriente.

- Al término de algún proceso de cocción, en la pantalla se volverá a mostrar la hora del reloj.

- Cuando se oprima (una vez) el botón DETENER/CANCELAR durante la operación del horno; éste suspenderá el cocinado pero conservará la información del tiempo de cocción remanente. Para eliminar toda la información (excepto de la hora actual), oprima el botón DETENER/CANCELAR una vez más. Si la puerta se abre durante la operación del horno, la información también se retendrá.

- Si se oprime el botón INICIO y el horno no opera, verifique que el área entre la puerta y el sello de la puerta no esté obstruida y revise que la puerta se encuentre bien cerrada. El horno no comenzará a cocinar hasta que la puerta haya cerrado completamente o que el programa de cocción haya sido seleccionado nuevamente.

Asegúrese de instalar adecuadamente el horno y verifique que se encuentre bien conectado en la toma de corriente.

tabla de niveles de potencia

- El nivel de potencia se ajusta por medio del botón de POTENCIA. La siguiente tabla muestra la indicación en la pantalla y su respectivo nivel y porcentaje de potencia.

Oprima el boton POTENCIA	Nivel de Potencia (Indicacion en pantalla)	Porcentaje aproximado de potencia
Una vez	P-HI	100%
2 veces	P-90	90%
3 veces	P-80	80%
4 veces	P-70	70%
5 veces	P-60	60%
6 veces	P-50	50%
7 veces	P-40	40%
8 veces	P-30	30%
9 veces	P-20	20%
10 veces	P-10	10%
11 veces	P-00	0%

funciones del panel de control

ajuste del reloj

Cuando el horno se conecte por primera vez a la toma de corriente, la pantalla digital desplegará “:0” y se escuchará un sonido. Si la energía se suspende momentáneamente, y luego regresa, la pantalla digital volverá a desplegar “:0”.

1. Presione el botón RELOJ. Se muestra en modo de 12 horas.

2. Presione RELOJ una vez más. El reloj cambia al modo de 24 horas.

3. Ajuste la hora del día oprimiendo los botones numéricos en secuencia. Por ejemplo: Si desea ajustar la hora del reloj a las “11:20”, oprima los botones “1”, “1”, “2” y “0” en éste orden.

4. Presione el botón RELOJ.

nota:

Este horno tiene reloj con doble sistema de horario. Si usted prefiere usar el reloj con el sistema de 12 horas, omita el segundo paso.

La pantalla parpadeará mientras ajusta la hora. Si seleccionó el sistema de reloj de 12 horas, entonces podrá ajustar la hora entre la "1:00" y las "12:59". Si seleccionó el sistema de reloj de 24 horas, entonces podrá ajustar la hora entre las "0:00" y las "23:59". Cuando presione finalmente el botón RELOJ, la pantalla dejará de parpadear y entonces el separador (:) comenzará a hacerlo.

nota:

Si intenta ingresar un valor incorrecto o erróneo, la hora no se ajustará y se escuchará una señal de error. Oprima el botón RELOJ y reajuste la hora.

descongelado por tiempo

Cuando se elige la función DESCONGELAR, el ciclo divide automáticamente el tiempo de descongelado en periodos alternados de descongelado y reposo.

1. Presione el botón DESCONG.
2. Oprima los botones numéricos para ajustar el tiempo de descongelado deseado.
3. Presione el botón INICIO.

Aparece un indicador sobre la marca DESCONG. mientras en la pantalla se muestra ":0".

La pantalla mostrará el tiempo ajustado.

nota:

El horno puede ajustarse hasta un intervalo máximo de 99 minutos con 99 segundos. (99:99)

Cuando presione el botón INICIO, el indicador sobre la marca DESCONG. comenzará a parpadear para mostrar que el horno se encuentra en la función de DESCONGELADO. Asimismo, el cronómetro en la pantalla efectuará el conteo en forma regresiva, permitiendo ver cuánto tiempo resta de descongelado. El horno emitirá un sonido durante el ciclo de descongelado, avisando cada vez que los alimentos necesiten voltearse o moverse. Cuando el tiempo de descongelar concluya, Ud. escuchará 3 sonidos.

descongelado por peso

El DESCONGELADO POR PESO le permitirá descongelar los alimentos de forma fácil, sin tener que hacer conjeturas sobre la cantidad de tiempo requerido. Para el uso de esta función siga los pasos que se presentan a continuación.

carne

1. Presione el botón CARNE.

2. Oprima el botón CARNE para ajustar el peso a descongelar. (Refiérase a la tabla de descongelado por peso que se encuentra abajo).

3. Presione el botón INICIO.

Se muestra el valor mínimo de peso y aparece un indicador sobre la marca "grs."

La pantalla mostrará la cantidad ajustada.

El DESCONGELADO PARA CARNE comienza.

aves

1. Presione el botón AVES.

2. Oprima el botón AVES para ajustar el peso a descongelar. (Refiérase a la tabla de descongelado por peso que se encuentra abajo).

3. Presione el botón INICIO.

Se muestra el valor mínimo de peso y aparece un indicador sobre la marca "grs."

La pantalla mostrará la cantidad ajustada.

El DESCONGELADO PARA AVES comienza.

pescado

1. Presione el botón PESCADO.

2. Oprima el botón PESCADO para ajustar el peso a descongelar. (Refiérase a la tabla de descongelado por peso que se encuentra abajo).

3. Presione el botón INICIO

Se muestra el valor mínimo de peso y aparece un indicador sobre la marca "grs."

La pantalla mostrará la cantidad ajustada.

El DESCONGELADO PARA PESCADO comienza.

* tabla de descongelado por peso

Oprima el botón	CARNE	AVES	PESCADO
Una vez	500 g	800 g	300 g
2 veces	800 g	1 000 g	500 g
3 veces	1 000 g	1 200 g	800 g
4 veces	1 200 g	1 500 g	1 000 g

El tiempo de descongelado se determina automáticamente según el peso seleccionado. Cuando presione el botón INICIO, el indicador sobre la marca "grs." cambiará de lugar sobre la indicación DESCONG. Mientras el conteo del tiempo de descongelado se muestra en la pantalla. Durante el ciclo de descongelado el horno emitirá un sonido, avisando cada vez que los alimentos necesiten voltearse o moverse. Cuando el tiempo de descongelar concluya, Ud. escuchará 3 sonidos bip.

cocinando en una etapa

1. Presione el botón POTENCIA. (Ajuste el nivel de potencia deseado).

2. Oprima los botones numéricos para ajustar el tiempo de cocción deseado

3. Presione el botón INICIO.

Aparece un indicador sobre la marca MWO. La pantalla mostrará el nivel ajustado. Este ejemplo muestra el nivel de potencia al 50%. (P - 50)

nota:

Si se omite el paso número 1, entonces el horno cocinará a la potencia máxima.

La pantalla mostrará el tiempo ajustado.

nota:

El tiempo del horno puede ajustarse hasta un intervalo máximo de 99 minutos con 99 segundos (99:99).

Cuando presione el botón INICIO, el indicador de MWO

comenzará a parpadear para mostrar que el horno se encuentra en la función de cocinado por microondas. El cronómetro en la pantalla realizará el conteo en forma regresiva, permitiendo ver el tiempo restante de cocinado. Cuando el tiempo de cocción concluya, Ud. escuchará 3 bips. En la pantalla se mostrará nuevamente la hora del reloj.

nota:

Al utilizar los niveles de potencia más bajos se debe aumentar el tiempo de cocción, esto es recomendable para alimentos tales como: queso y leche, también para cocinar carnes.

cocinado en dos etapas

Todas las recetas requieren que los alimentos congelados sean descongelados antes de cocinados. Este horno puede programarse para descongelar automáticamente los alimentos antes de cocinarlos.

1. Presione el botón DESCONG.
2. Oprima los botones numéricos para ajustar el tiempo de descongelado deseado.
3. Presione el botón POTENCIA. (Ajuste el nivel de potencia deseado).
4. Oprima los botones numéricos para ajustar el tiempo de cocción deseado.
5. Presione el botón INICIO.

Aparece un indicador sobre la marca DESCONG. Mientras en la pantalla se muestra “:0”.

La pantalla mostrará el tiempo ajustado.

Aparece un indicador sobre la marca MWO. La pantalla mostrará el nivel ajustado. Este ejemplo muestra el nivel de potencia al 50%. (P - 50)

La pantalla mostrará el tiempo ajustado.

Cuando presione el botón INICIO, el indicador sobre la marca DESCONG. comenzará a parpadear para mostrar que el horno se encuentra en la función de DESCONGELADO. El cronómetro en la pantalla efectuará el conteo en forma regresiva. Usted deberá voltear, mover y/o separar los alimentos cuando el horno emita un sonido durante el descongelado. Cuando el tiempo de descongelado concluya,

el horno emitirá un sonido y empezará el cocinado por microondas. El indicador DESCONG. se apagará mientras que el de MWO se encenderá parpadeando. El cronómetro en la pantalla efectuará el conteo en forma regresiva. Cuando el ciclo de cocinado termine Ud. escuchará 3 bips.

alarma / encendido automático / tiempo de reposo

Esta función de cronómetro puede utilizarse como alarma; para ajustar el tiempo de espera en el encendido automático o para agregar algún tiempo de reposo después de la cocción. Cabe señalar que el cronómetro de encendido automático no puede programarse junto con el descongelado. Esta función trabaja sin generar energía de microondas.

para utilizar la función como: alarma de tiempo

1. Presione el botón PROGRAMAR.
2. Indique el tiempo que desea para el conteo regresivo.
3. Presione el botón INICIO.

Aparece un indicador sobre la marca CRONOM. Mientras en la pantalla se muestra ":0".

La pantalla mostrará el tiempo ajustado.

Cuando presione el botón INICIO, el indicador CRONOM, comenzará a parpadear y el cronómetro en la pantalla realizará el conteo en forma regresiva para la ALARMA DE TIEMPO. Cuando el conteo concluya, Ud. escuchará 3 bips.

para utilizar la función como: encendido automático.

1. Presione el botón PROGRAMAR.
2. Indique la cantidad de tiempo en espera que desee para el encendido automático.
3. Ajuste el nivel de potencia y el tiempo de cocción requeridos para la cocción de los alimentos.
4. Presione el botón INICIO.

Aparece un indicador sobre la marca CRONOM. Mientras en la pantalla se muestra ":0".

La pantalla mostrará el tiempo ajustado. Aparece un indicador sobre la marca MWO.

La pantalla mostrará el nivel de potencia y el tiempo de cocción ajustados.

Cuando presione el botón INICIO, el indicador CRONOM. comenzará a parpadear y el cronómetro en la pantalla realizará el conteo regresivo para el ENCENDIDO AUTOMÁTICO. Cuando el conteo concluya, Ud. escuchará un sonido. El indicador de CRONOM. se apagará y el de MWO comenzará a parpadear, en ese momento iniciará la cocción de los alimentos. El cronómetro en la pantalla realizará el conteo regresivamente, permitiendo ver el tiempo restante de cocinado. Cuando el tiempo de cocción concluya, Ud. escuchará 3 bips.

para utilizar la función como: tiempo de reposo

1. Ajuste el nivel de potencia y el tiempo de cocción requeridos para la cocción de los alimentos.

2. Presione el botón PROGRAMAR.

3. Indique la cantidad de tiempo que desee para el reposo de los alimentos.

4. Presione el botón INICIO

Aparece un indicador sobre la marca MWO. La pantalla mostrará el nivel de potencia y el tiempo de cocción ajustados.

Aparece un indicador sobre la marca CRONOM. Mientras en la pantalla se muestra “:0”.

La pantalla mostrará el tiempo ajustado.

Cuando presione el botón INICIO, el indicador MWO comenzará a parpadear y el de CRONOM. se encenderá, mientras se realiza la cocción de los alimentos. Cuando finalice la cocción, el horno emitirá un sonido. El indicador de MWO se apagará y el de CRONOM. comenzará a parpadear. El cronómetro en la pantalla realizará el conteo en forma regresiva mientras transcurra el TIEMPO DE REPOSO, al término de éste Ud. escuchará 3 bips. El ventilador opera durante el tiempo de reposo para extraer el vapor de los alimentos.

nota:

El cronómetro puede ajustarse hasta un intervalo de 99 minutos con 99 segundos. (99:99)

cocinado rápido

Esta función le permitirá recalentar por 30 segundos al 100% (máxima potencia) de forma fácil, con sólo oprimir el botón INICIO / COCINADO RÁPIDO. Así mismo, presionando repetidamente este botón, usted podrá extender el tiempo de recalentado hasta cinco minutos en intervalos de 30 segundos.

1. Presione el botón INICIO / COCINADO RÁPIDO.

Cuando presione el botón COCINADO RÁPIDO, en la pantalla aparecerá “:30” Inmediatamente el horno empezará a recalentar.

cocinado en un toque

Con presionar simplemente un botón, Ud. podrá cocinar o recalentar muchos de sus alimentos favoritos. Para aumentar la cantidad, presione nuevamente el botón hasta que la cantidad de cocción deseada aparezca en la pantalla digital. (Con excepción de POP CORN).

pop corn

1. Presione el botón POP CORN para un paquete de 99 g

Cuando presione el botón POP CORN, la pantalla mostrará “99”. Después de 1,5 segundos, la pantalla mostrará el tiempo de cocción y el horno empezará a operar.

nota:

- Utilice paquetes de POP CORN especiales para horno de microondas.
- Coloque la bolsa en el horno según las instrucciones del fabricante.
- Coloque una sola bolsa de POP CORN a la vez en el horno.
- Después de reventar, abra cuidadosamente la bolsa, las palomitas y el vapor estarán sumamente calientes.
- No recaliente el maíz sobrante, ni use la misma bolsa.
- No saque la bolsa de palomitas mientras estén reventando.
- No deje que el horno funcione sin supervisión.

precaución: Si el paquete de palomitas es de un peso diferente al programado en la opción, entonces no use el

botón de POP CORN. Siga las instrucciones del fabricante.

pizza

1. Presione una vez el botón PIZZA para un paquete de 200 g o dos veces para un paquete de 400 g

Cuando presione una vez el botón PIZZA, la pantalla mostrará "200". Si oprime una vez más mostrará "400". Después de 1,5 segundos, la pantalla mostrará el tiempo de cocción y el horno empezará a operar.

* PIZZA *

- 200 g: Oprima PIZZA una vez.
- 400 g: Oprima PIZZA dos veces seguidas (dentro de 1,5 segundos).

nota:

- Coloque una sola pizza a la vez en el horno.
- Coloque sólo pizzas elaboradas para horno de microondas.
- Si el queso de la pizza congelada no se derrite lo suficiente, cócínela algunos segundos más.
- Algunas marcas de pizza congelada pueden requerir menor o mayor tiempo de cocción.

cocinado en un toque

bebidas

1. Presione una vez el botón BEBIDAS para 1 taza, dos veces para 2 tazas o tres veces para 3 tazas.

Cuando presione una vez el botón BEBIDAS, la pantalla mostrará "1". Si oprime más veces mostrará "2" o "3". Después de 1,5 segundos, la pantalla mostrará el tiempo de cocción y el horno empezará a operar.

* BEBIDAS * (Tazas de 200 ml)

- 1 Taza : Oprima BEBIDAS una vez.
- 2 Tazas: Oprima BEBIDAS dos veces seguidas (dentro de 1,5 segundos)
- 3 Tazas: Oprima BEBIDAS tres veces seguidas (dentro de 1,5 segundos)

recalentar

1. Presione una vez el botón RECALENTAR para una porción de 350 g o dos veces para una porción de 430 g.

Cuando presione una vez el botón RECALENTAR, la pantalla mostrará "350". Si oprime otra vez mostrará "430". Después de 1,5 segundos, la pantalla mostrará el tiempo de cocción y el horno empezará a operar.

* RECALENTAR *

- 350 g: Oprima RECALENTAR una vez.
- 430 g: Oprima RECALENTAR dos veces seguidas (dentro de 1,5 segundos).

verduras

1. Corte y lave las verduras. Colóquelas en un recipiente redondo. Agregue un poco de agua.

2. Presione una vez el botón VERDURAS para una porción de 200 g o dos veces para una porción de 400 g.

Cuando presione una vez el botón VERDURAS, la pantalla mostrará "200". Si oprime otra vez mostrará "400".

Después de 1,5 segundos, la pantalla mostrará el tiempo de cocción y el horno empezará a operar.

* VERDURAS *

- 200 g: Oprima VERDURAS una vez.
- 400 g: Oprima VERDURAS dos veces seguidas (dentro de 1,5 segundos).

congelados

1. Coloque las verduras congeladas en un recipiente redondo. Agregue un poco de agua.

2. Presione una vez el botón CONGELADOS para una porción de 200 g o dos veces para una porción de 400 g.

Cuando presione una vez el botón CONGELADOS, la pantalla mostrará "200". Si oprime otra vez mostrará "400".

Después de 1,5 segundos, la pantalla mostrará el tiempo de cocción y el horno empezará a operar.

VERDURAS CONGELADAS

- 200g: Oprima VERDURAS CONGELADAS una vez.
- 400g: Oprima VERDURAS CONGELADAS dos veces seguidas (dentro de 1.5 segundos).

menos, más

Utilice los botones MENOS o MÁS para ajustar el tiempo de cocción mientras el horno se encuentra en operación de cocción en una sola etapa, cocinado en un toque o cocinado automático. (Esta función no opera durante el descongelado). Oprima el botón MENOS / MÁS para disminuir / aumentar en intervalos de 10 segundos el tiempo de cocción, mientras se efectúa el cocinado en los modos de "cocinado en un toque" o "cocinado automático". Oprima el botón MENOS / MÁS para disminuir / aumentar en intervalos de 1 minuto el tiempo de cocción, mientras se efectúa el cocinado en el modo de "cocción en una sola etapa". En cualquiera de los modos, el tiempo puede aumentarse hasta el máximo de 59 minutos.

seguro con bloqueo

El seguro con bloqueo previene el uso indebido del horno como podría serlo por niños pequeños. Para ajustarlo, presione y mantenga oprimido el botón DETENER/CANCELAR durante 3 segundos, hasta que se escuche un sonido y se ilumine la indicación "SEGURO". Para cancelar el bloqueo, presione y mantenga oprimido el botón DETENER/CANCELAR durante 3 segundos, hasta que se escuche un sonido de aviso y desaparezca el indicador de "SEGURO".

para detener el horno mientras está en funcionamiento

1. Presione el botón DETENER/CANCELAR.

- El horno se detiene, conservando el tiempo restante de cocinado. Usted puede reiniciar el horno con sólo presionar INICIO.

- Presione DETENER/CANCELAR una vez más para borrar todas las instrucciones. Entonces usted puede ajustar nuevas instrucciones de operación.

2. Abra la puerta presionando el botón de apertura.

- Usted puede reiniciar el horno cerrando la puerta y oprimiendo el botón INICIO.

nota:

El horno dejará de operar cada vez que se abra la puerta.

prueba de utensilios

Los utensilios que no absorben la energía de las microondas son los mejores para el cocinado por microondas. Verifique la etiqueta o envoltura del producto para corroborar que los platos, vasos, recipientes o las tazas se puedan introducir en el horno, especialmente con aquellos de papel. Si no está seguro, efectúe la siguiente prueba para revisar los utensilios:

- Coloque el utensilio vacío dentro del microondas.
- Ponga un vaso (graduado) con 300 ml de agua junto al utensilio vacío.
- Caliente en potencia alta (P-Hi) durante 1 minuto.
- Después de un minuto, el agua deberá estar caliente pero el utensilio vacío no deberá estarlo. Si el utensilio se calentó, entonces significa que no es adecuado para cocinar en microondas.

utensilios para microondas

vidrio, cerámica y porcelana: Los recipientes de vidrio refractario para hornear y los moldes de cerámica suelen ser los utensilios más usados en los hornos de microondas. Muchos de estos artículos están disponibles, sin ninguna dificultad en la mayoría de los locales comerciales: medidas de vidrio, vasos graduados, platos para pasteles, cacerolas con tapas, recipientes para hornear, moldes para pies y flanes, etc. El servicio de mesa a prueba de microondas puede usarse para la cocción en el horno. Si estos artículos están marcados como a prueba de horno (oven proof), entonces se pueden usar en el horno de microondas. No caliente o cocine en jarras o botellas de vidrio, ya que la mayoría no son resistentes al calor. No use platos decorados con bordes de plata, oro, platino u otros metales, ya que pueden producir chispas o quizá el plato se rompa.

No use cristalería delicada. Pudiese ser que la cristalería sea transparente a la energía del microondas, sin embargo, el calor causado por los alimentos puede llegar a romper el cristal.

plásticos: Platos, tazas, jarras, recipientes y demás contenedores de plástico pueden usarse en el horno durante períodos cortos. Pero ninguno de estos artículos debe usarse en el horno por períodos prolongados porque se pueden deformar y derretir.

Revise las recomendaciones del fabricante relacionadas con la seguridad en microondas. Las películas de plástico pueden ser usadas para cubrir los recipientes si la receta lo indica, y solamente si el utensilio es lo suficientemente profundo para que el plástico no se pegue al tocar los alimentos. Siempre procure levantar una orilla de la película para permitir que el exceso de vapor escape.

Las bolsas plásticas para cocinar deben perforarse antes de cocinar, de manera que el exceso de vapor pueda escapar. No use amarras o alambres para cerrar las bolsas. Las amarras pueden producir chispas que dañen al horno.

papel: Los envases de papel, papel encerado, servilletas, toallas de papel y platos pueden usarse durante periodos cortos. El tiempo prolongado dentro del horno puede hacer que el papel se incinere. No use productos de papel reciclado tales como bolsas de papel estraza (café), ya que contienen impurezas que pueden producir chispas y dañar el horno.

metal: Los utensilios de metal no deben usarse en el horno. El metal refleja la energía de las microondas ocasionando que los alimentos no se cocinen de manera uniforme. El metal puede producir chispas y dañar el horno.

mantenimiento y cuidado de su horno

1. Desconecte el horno antes de limpiado.

2. Mantenga limpio el interior del horno. Cuando los alimentos salpiquen las paredes o se derramen en el interior, limpie el interior con un paño húmedo. Puede usar un detergente suave si el horno se encuentra demasiado sucio. No es recomendable usar detergentes fuertes o abrasivos.

3. La parte exterior del horno debe limpiarse con agua y jabón, y enjuagarse y secarse con un paño suave. Para evitar daños a las partes que operan dentro del horno, no permita que entre agua por la abertura de ventilación.

4. Si el panel de control se moja, límpielo con un paño suave. No use detergentes o abrasivos fuertes en el panel de control.

1

5. Si se acumula vapor en el interior del horno o el borde de la puerta, límpielo con un paño suave. Esto suele ocurrir cuando el horno de microondas está siendo operado bajo condiciones de alta humedad, sin embargo, esto no es un indicio de mal funcionamiento.

6. Ocasionalmente es necesario retirar el plato de cristal para limpiarlo. Lávelo en agua tibia con jabón o en lavaplatos automático.

7. El arillo y la base de la cavidad, deben limpiarse regularmente para evitar que hagan demasiado ruido. Simplemente limpie la superficie con agua y detergente suave o con limpiador de ventanas y seque. El eje puede lavarse con agua tibia.

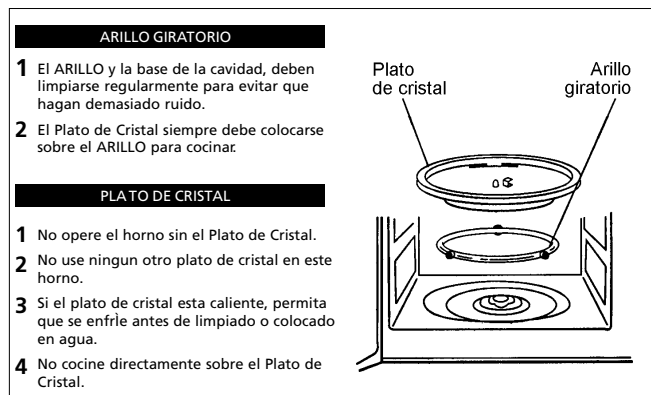

como usar el horno de microondas sin riesgo

uso general

- Es importante no obstruir los orificios o eliminar los ganchos de seguridad de la rueda.

- No coloque ningún objeto entre la parte frontal y la puerta, ni permita que se acumulen residuos o suciedad en las superficies de sellado. Limpie continuamente las superficies de sellado con detergente suave, enjuague y seque. Nunca use polvos o limpiadores abrasivos.

- No permita que la puerta se deforme o sufra algún daño al estar abierta, por ejemplo cuando un niño se cuelgue o se apoye alguna carga. Esto puede causar que

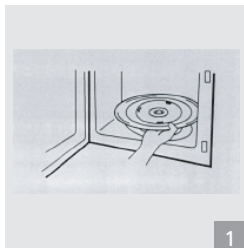

el horno se voltee y caiga, dañándose la puerta o el equipo.

- No opere el horno si está dañado hasta no ser reparado por un técnico calificado. Es importante que la puerta cierre apropiadamente y que no existan daños en los sellos, superficie de sellado, bisagras y seguros. Cuando desempaque su horno, revise que no esté rayado o golpeado y asimismo que la cavidad no esté rayada o golpeada.

- No haga funcionar el horno si se encuentra vacío. Esto puede dañar el horno.

- No intente usar el horno para secar ropa, trapos, papel periódico u otros materiales. Estos pueden causar fuego. Tampoco introduzca animales dentro del horno.

- No use productos de papel reciclado, ya que estos pueden contener impurezas, las cuales pueden reflejar las microondas y producir chispas o fuego. Tampoco caliente líquidos, gases volátiles o materiales inflamables. No introduzca recipientes sellados, envases herméticos o alimentos enlatados.

- No maltrate ni golpee el panel de control. Esto puede dañar el horno.

- El horno no debe de ser reparado o ajustado por ninguna persona, excepto por el personal capacitado del servicio técnico autorizado. Dentro del horno no existen piezas que usted pueda reparar o quitar.

alimentos

- Nunca utilice su horno de microondas para esterilizar comida en casa. El horno no está diseñado para esterilizar adecuadamente. La comida mal esterilizada puede descomponerse y ser peligrosa para su consumo.

- Siempre procure utilizar el menor tiempo de cocción de la receta. Recuerde que es mejor dejar un poco crudo que cocido de más. Si la comida quedó cruda puede regresarse al horno para volver a cocinarla. Si la comida está muy cocida y se ha quemado, entonces ya nada se puede hacer.

- Las pequeñas cantidades de alimento o la comida con bajo contenido de humedad puede llegar a quemarse, secarse o inflamarse si el tiempo de cocción es demasiado largo.

- No cocine huevos con cascarón o con la yema entera, ya que la presión podría hacer que el huevo explote. Revuelva los huevos antes de cocinados.

- Las papas, manzanas, yemas de huevo, aves, jitomates y salchichas son ejemplos de alimentos con piel no porosa, los cuales deben de ser perforados antes de cocinarse para evitar que estallen.

- No intente freír en el horno de microondas.

- Los líquidos calientes pueden hacer ebullición si no seorean un poco. No caliente líquidos en su horno de microondas sin revolverlos constantemente.

- No descuide el horno mientras se cocinan las palomitas.

- No cocine el maíz palomero en bolsas de papel común y corriente, a menos que se trate de un producto especial para preparar palomitas en microondas. Las semillas de maíz se pueden sobrecalentar e incendiar las bolsas de papel estraza.

- No coloque la bolsa de palomitas directamente sobre el plato. Póngalas en un recipiente especial para microondas. No use aceite a menos que lo especifique el fabricante.

- No exceda el tiempo de cocción indicado por el fabricante de las palomitas. La cocción prolongada no hará que estalle más el maíz, y sólo ocasionará que se quemen e incendien. Recuerde que después de hacer las palomitas, el plato y la bolsa estarán muy calientes. Tome la bolsa cuidadosamente usando pinzas para cocina y utilice guantes para retirar el plato del horno.

antes de llamar al servicio técnico

Revisando la siguiente guía usted podría evitar una llamada innecesaria al servicio técnico.

1. El horno no funciona:

- Revise que el cable de alimentación eléctrica esté bien conectado.

- Revise que la puerta esté firmemente cerrada.

- Revise que el tiempo de cocción esté seleccionado.

- Revise si los fusibles de su casa se encuentran en perfecto estado o si hay algún corto circuito.

2. Chispas en el interior:

- Revise que los utensilios empleados no sean de metal o no tengan algún borde metálico.

- Revise que las brochetas metálicas o el papel aluminio no estén rozando en las paredes internas del horno

Si persiste el problema llame al centro de servicio más cercano a su domicilio.

¡no intente reparar usted mismo el horno!

preguntas y respuestas

- **P:** Accidentalmente puse a funcionar el horno sin alimentos. ¿Lo habré dañado?

R: Operar el horno sin alimentos en el interior durante un corto período no llega a dañarlo. Sin embargo, no es recomendable hacerlo.

- **P:** ¿Puedo operar el horno sin el plato de cristal o sin la guía giratoria?

R: No. Ambos utensilios deben utilizarse en el horno antes de cocinar algún alimento.

- **P:** ¿Puedo abrir la puerta cuando el horno está operando?

R: Sí. La puerta puede abrirse en cualquier momento durante la operación. El magnetrón se detiene automáticamente y la energía se desconecta además, el tiempo de cocción restante se mantiene hasta que la puerta se cierra y se oprime el botón INICIO.

- **P:** ¿Porqué se acumula vapor en el horno de microondas después de cocinar?

R: Es normal que ocurra la acumulación de humedad. Esto sucede, porque la comida produce vapor al cocinarse, y aunque gran parte de este vapor se elimina por el aire que es ventilado, algo de vapor suele permanecer, concentrándose en las superficies frías como lo es la puerta del horno.

• **P:** El horno de microondas causa interferencia en mi TV.
¿Es normal esto?

R: Sí. Algunas interferencias de radio o televisión pueden ocurrir mientras el horno está en funcionamiento. Esta interferencia es similar a la causada por equipos pequeños como batidoras, aspiradoras, secadoras de pelo, etc. Esto no significa que haya problemas con el horno o su TV.

• **P:** ¿La energía de las microondas puede traspasar la ventanilla de la puerta?

R: No. La pantalla de metal de la ventanilla hace regresar la energía de las microondas dentro de la cavidad del horno. Los orificios están hechos para permitir el paso de la luz a través de ellos y permitir inspeccionar los alimentos. Pero no dejan pasar la energía.



notas



notas



notas



El especialista en servicio de línea blanca



Tel sin costo: **01.800.90.29.900**
 Internet: **www.serviplus.com.mx**
 Atención al distribuidor: **01.800.50.91.600**

Recuerde que su producto está respaldado por SERVIPLUS, la empresa líder en Servicio para línea blanca, donde siempre encontrará el trato amable de profesionales dispuestos a resolver cualquier falla en el funcionamiento de su producto.

Antes de solicitar un servicio de garantía:

- 1) Asegúrese de haber seguido las indicaciones de instalación, uso y cuidados que menciona el instructivo.
- 2) Localice y tenga a la mano su garantía debidamente sellada o bien la factura, nota o comprobante de compra. Este documento es indispensable para hacer válida la garantía.
- 3) Anote la marca, modelo y número de serie del producto y tenga a la mano papel y lápiz.
- 4) En el directorio anexo, localice el Centro de Servicio más cercano a su localidad y llame para reportar la falla que presenta el aparato.

Además de respaldar la garantía de su producto, Serviplus le ofrece los siguientes servicios:

- **Reparaciones con cargo para aparatos fuera de garantía**
- **Contratos de extensión de garantía**
- **Contratos de mantenimiento preventivo**
- **Venta de refacciones originales**

México, D.F.
01-55-5227-1000

Monterrey
01-81-8369-7990

Guadalajara
01-33-3669-3125

Argentina
(5411) 4489.8900

Costa Rica
(506) 260.4307 y 4207

El Salvador
(503) 294.1444

Perú
Dentro de Lima: (511) 442.2424
Fuera de Lima: 01800.16.223

Colombia
Dentro de Bogotá (571) 423.3177
Fuera de Bogotá 01800.051.6223

Ecuador
1800.73.7847

Guatemala
(502) 5811.5990 y 5810.5266

Venezuela
(0501) 737.8475

centros de servicio

• **ACAPULCO**

Av. Costera Miguel Alemán #68
Fracc. Las Playas
39390 Acapulco, Guerrero
(01.744) 482.9044, 45 y 46.

• **AGUASCALIENTES**

Av. Aguascalientes #1119
Col. Jardines de Bugambillas
20200 Aguascalientes, Ags.
(01.449) 978.8870 y 8871

• **CANCUN**

Calle 12 Ote., Manzana 31 lote 14, Supermanzana 64
Col. Centro
77500 Cancún, Quintana Roo
(01.998) 880.0760, 0820 y 0965

• **CD. JUAREZ**

Porfirio Díaz # 852
Col. ExHipódromo
32330 Cd. Juárez, Chihuahua
(01.656) 616.0418, 0453 y 0454

• **CD. VICTORIA**

José de Escando #1730
Col. Zona Centro
89100 Cd. Victoria, Tamaulipas
(01.834) 314.4830

• **CULIACAN**

Blvd. E. Zapata #1585 Pte.
Fracc. Los Pinos
80120 Culiacán, Sinaloa
(01.667) 717.0353, 0458 y 714.1366

• **CHIHUAHUA**

Av. de las Industrias # 3704
Col. Nombre de Dios
31110 Chihuahua, Chihuahua
(01.614) 413.7901, 7012 y 3693

• **GUADALAJARA**

Calzada de las Palmas #130-C
Col. San Carlos.
44460 Guadalajara, Jalisco
(01.33) 3669.3125

• **LA PAZ**

Revolución #2125 entre Allende y B. Juárez
Col. Centro
23000 La Paz B.C. Sur
(01.612) 125.9978

• **LEON**

Prolongación Juárez #2830-B,
Col. Plaza de Toros
37450 León, Guanajuato
(01.477) 770-0003, 06 y 07

• **MATAMOROS**

Porfirio Muñoz Ledo # 22
Col. Magisterial Cebetis
87390 Matamoros, Tamaulipas
(01.868) 817.6673 Fax: 817.6959

• **MERIDA**

Calle 22 #323 X 13 y 13a.
Col. Ampliación Cd. Industrial
97288 Mérida, Yucatán
(01.999) 946.0275, 0916, 3090,
3428 y 3429

• **MEXICO D.F.**

Pro. Ings. Militares #156
Col. San Lorenzo Tlaltenango
11210 México, D.F.
(01.55) 5227.1000

• **MONTERREY**

Carretera Miguel Alemán km 5
Col. Vista sol
67130 Cd. Guadalupe, N.L.
(01.81) 8369.7990

• **NUEVO LAREDO**

Guerrero # 2518 Local 3
Col. Juárez
88060 Nuevo Laredo, Tamaulipas
(01.867) 714.9464

• **PIEDRAS NEGRAS**

Daniel Farias # 220 Nte.
Col. Buenavista
26040 Piedras Negras, Coahuila
(01.878) 783.2890

• **PUEBLA**

Calle 24 Sur # 3532 (entre 35 y 37 Ote.)
Col. Santa Mónica
72540 Puebla, Puebla
(01.222) 264.3731, 3490 y 3596

• **QUERÉTARO**

Av. 5 de Febrero # 1325
Col. Zona Industrial Benito Juárez
76120 Querétaro, Qro.
(01.442) 211.4741, 4697 y 4731

• **REYNOSA**

Calle Dr. Puig # 406
Col. Doctores
88690 Reynosa, Tamaulipas
(01.899) 924.2254 y 924.6220

• **SAN LUIS POTOSI**

Eje 128, esquina Avenida CFE
Col. Zona Industrial del Potosí
78090 San Luis Potosí, S.L.P.
(01.444) 826.5686

• **TAMPICO**

Carranza # 502 Pte.
Col. Zona Centro
89400 Cd. Madero, Tamaulipas
(01.833) 215.4067, 216.4666 y 216.2169

• **TIJUANA**

Calle 17 #217
Col. Libertad Parte Alta
22300 Tijuana, B.C.
(01.664) 682.8217 y 19

• **TORREON**

Blvd. Torreón-Matamoros #6301
Ote. Col. Gustavo Díaz Ordaz
27080 Torreón, Coahuila
(01.871) 721.5010 y 5070

• **VERACRUZ**

Carretera Veracruz - Medellín km 1,5
Col. Las Granjas de la Boticaria
91967 Veracruz, Veracruz
(01.229) 921.1872, 2253, 9931 y 9934

• **VILLAHERMOSA**

Calle Carlos Green #119-C
Col. ATASTA
86100 Villahermosa, Tabasco
(01.993) 354.7350, 7382, 7392 y 7397

póliza de garantía

Mabe, S.A. de C.V. garantiza este producto por 1 año a partir de la fecha de compra, contra cualquier defecto atribuible a la calidad de sus materiales o mano de obra durante su fabricación, bajo las siguientes condiciones:

1) Para hacer efectiva esta garantía, deberá **llevar su equipo** a cualquiera de nuestros Centros de Servicio SERVIPLUS, llamando a los teléfonos que se indican en el directorio que forma parte de esta garantía y donde podrá obtener las partes, refacciones, consumibles y accesorios.

2) Mabe, S.A. de C.V. se compromete a reparar o reemplazar cualquier parte del producto encontrada con falla, sin ningún cargo para el consumidor por concepto de mano de obra, o refacciones, que pudieran generarse.

Los técnicos de SERVIPLUS están capacitados y cuentan con las herramientas necesarias para hacer reparaciones, asegurándose de que el producto funcione correctamente.

3) Cuando visite nuestros Centros de Servicio se deberá presentar el producto con la póliza de garantía debidamente sellada por la casa comercial donde se adquirió, o la factura, o nota.

4) El tiempo de reparación no excederá de 30 días, contados a partir de la recepción de la llamada en nuestros Centros de Servicio SERVIPLUS.

5) La garantía no podrá hacerse efectiva en los siguientes casos:

- Si el producto ha sido usado en condiciones distintas de las normales.
- Si no ha sido operado de acuerdo con el instructivo de uso proporcionado en idioma español.
- Si el producto ha sido alterado o reparado por personas y/o talleres de servicio no autorizados.

6) Limitaciones de la Garantía. Esta Garantía no será válida:

- Si no presenta la póliza de garantía debidamente sellada, factura, nota, o algún otro documento que acredite la fecha de compra del producto.
- Si el producto se encuentra fuera del periodo de garantía otorgado por el fabricante.
- Si ha sido utilizado con fines comerciales, de prestación de servicios o cualquier otro propósito que no sea estrictamente doméstico.
- Daños en pintura y partes de apariencia, cuando el producto esté expuesto a la intemperie.
- Rotura de piezas por mal manejo.
- Daños causados por fluctuaciones de voltaje provocadas por corto circuito, sobrecargas accidentales en la línea de alimentación o sobrecargas por causa de descargas eléctricas.
- Daños por uso de partes que no sean genuinas.
- Daños en el producto causados en su transportación, cuando ésta sea por cuenta del comprador.

PARA SER LLENADO POR EL DISTRIBUIDOR

Producto: _____ Marca: _____

Modelo: _____ No. de Serie: _____

Fecha de venta: _____ Distribuidor: _____

Sello o firma: _____

Mabe, S.A. de C.V.
Av. Prolongación Ingenieros Militares No. 156; Col. San Lorenzo Tlaltenango
Delegación Miguel Hidalgo C.P. 11210; México, D.F.
R.F.C. MAB911203RR7



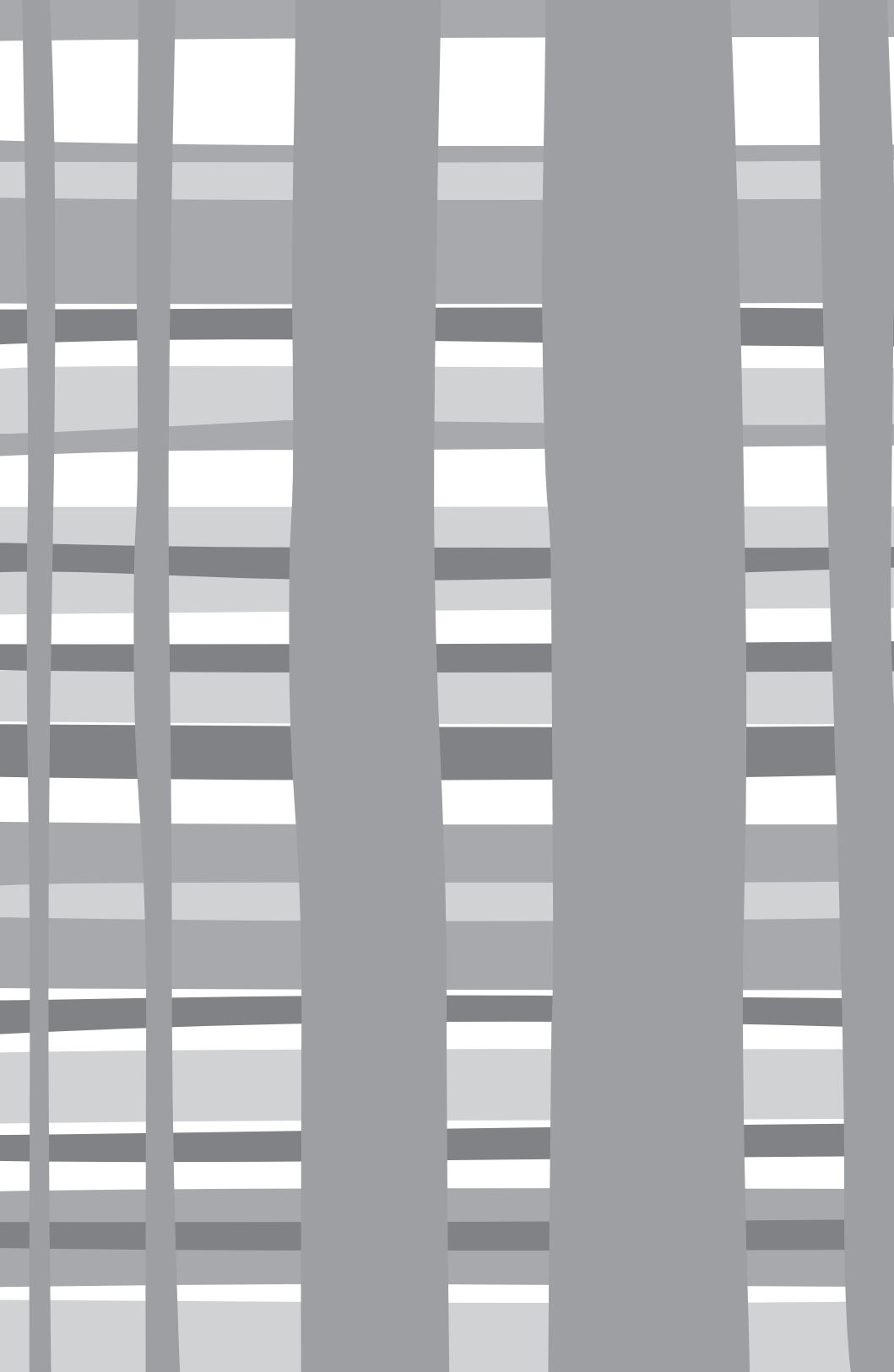

io mabe